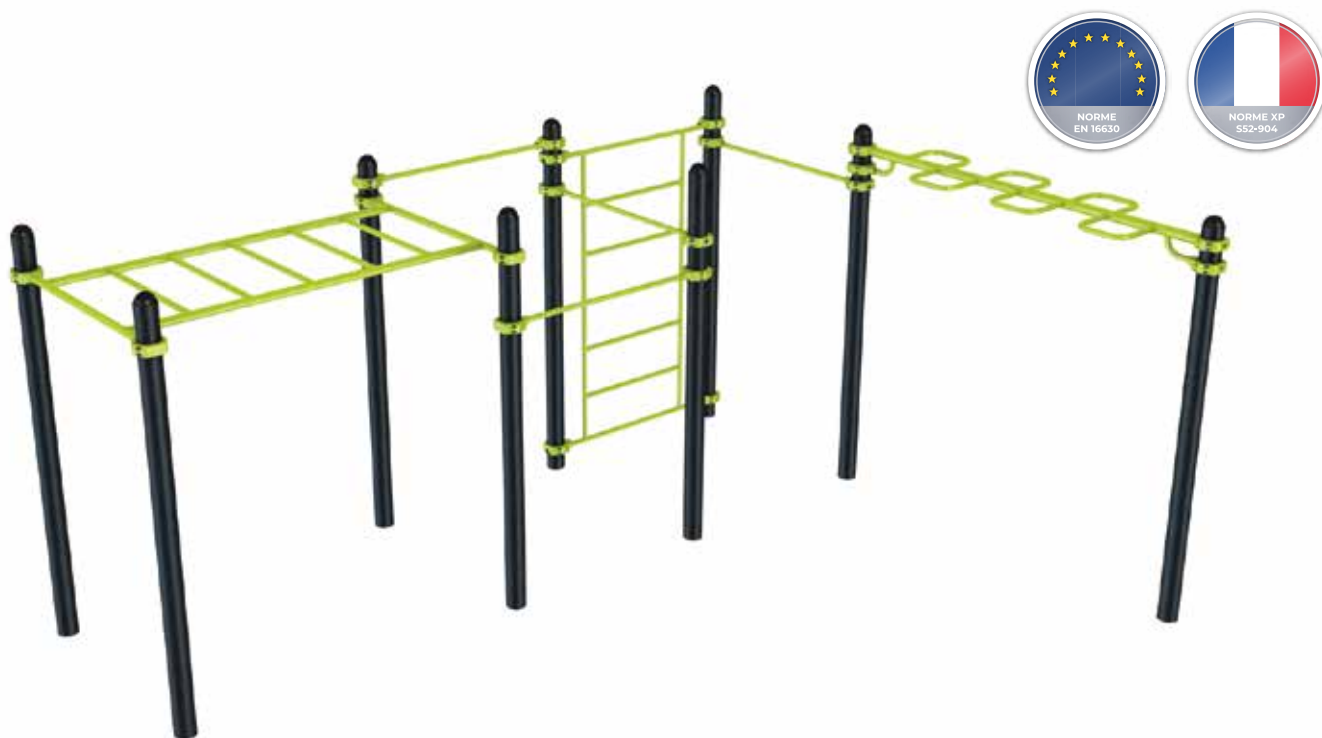
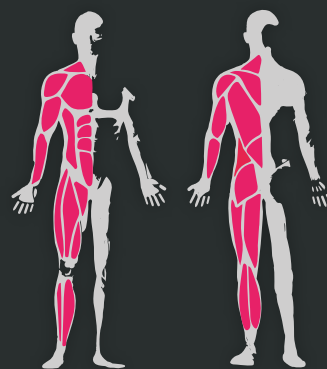

FITNESS	PISTON	LEST	CHARGEUR	R-PRO	INOX	<b>STREET WORKOUT</b>
STATION COMBO	PARCOURS SANTÉ	COMBATTANT	PLATEAU NINJA	FIGHT CLUB	SENIOR	MOBILIER

**SPOT 1**

**CONÇU POUR LE STREET WORKOUT !**

Les agrès de la gamme DAMA Pro sont conçus spécifiquement pour la pratique du StreetWorkout. Rencontrée par les pratiquants et utilisée dans les compétitions en France, la marque DAMA Pro est fortement implantée sur le territoire National.

**DIMENSIONS**

**MARQUE DÉDIÉE**

**10** GARANTIE\*  
**ANS**



### LES POSTES

#### 1 SNAKE BARRE

La snake barre est idéal pour renforcer les biceps, la sangle abdominale et les muscles du dos.

#### 2 ESPALIER

Il permet de s'étirer et d'améliorer la coordination des mouvements.

#### 3 BARRE DE TRACTION

La barre de traction est idéal pour renforcer les biceps, la sangle abdominale et les muscles du dos.

#### 4 PONT DE SINGE

Le pont de singe est un exercice permettant d'améliorer sa résistance et sa force de traction.

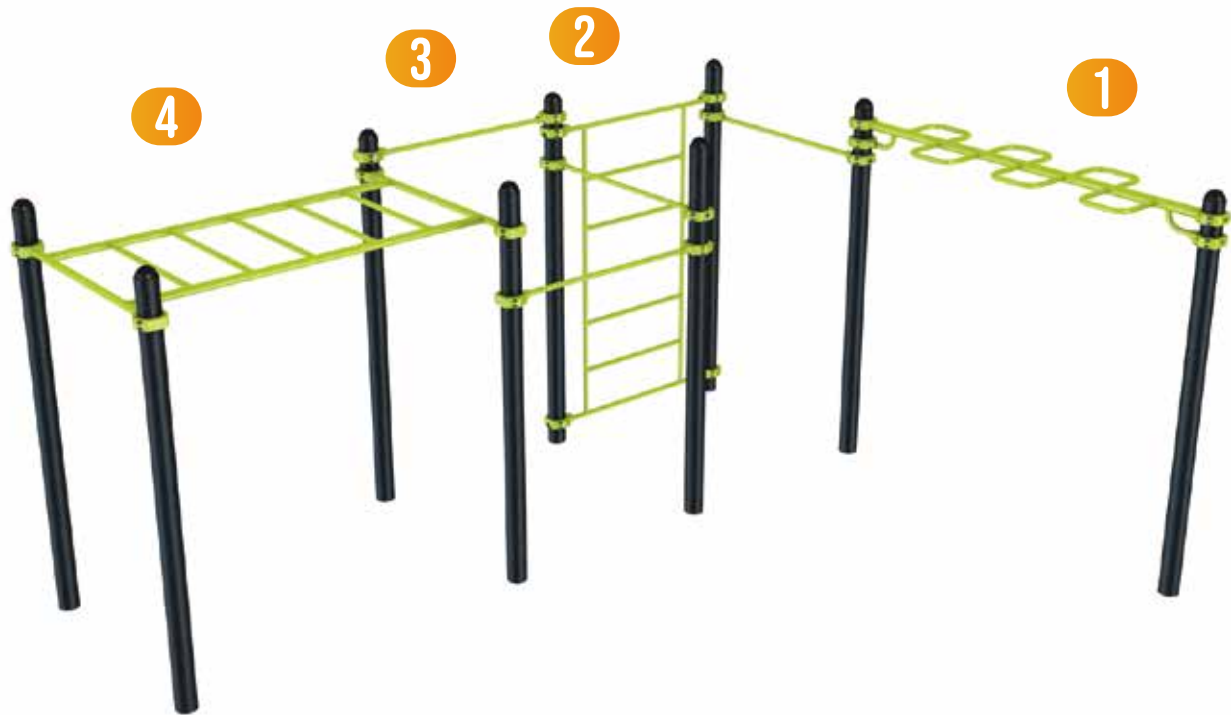

**STREETWORKOUT**

DÉCOUVREZ L'UNIVERS DU STREET WORKOUT VIA L'APPLICATION FREETNESS

**APPLICATION FREETNESS**

**C**OACHING  
**P**ERSONNALISÉ



**UNE MULTITUDE D'EXERCICES POSSIBLES !**

**PULL UP WIDE**

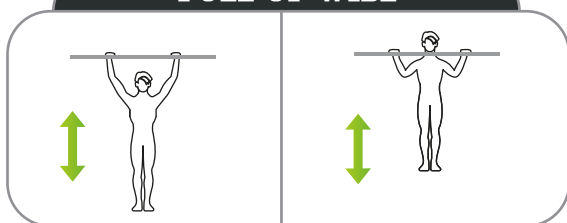

**ARCHER PULL UP**

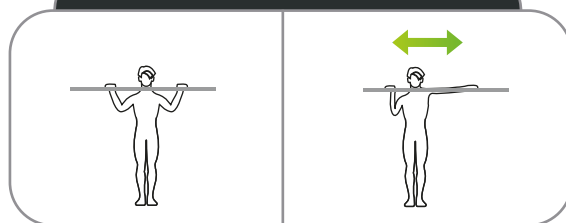

**CHIN UP**



**STRAIGHT LEG**

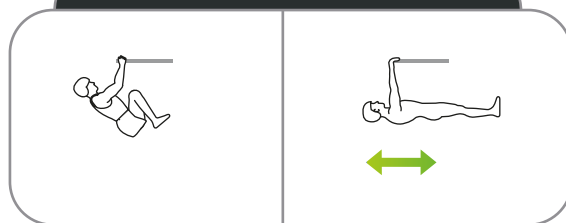



## LES COMPOSANTS

- 1** Structure en acier galvanisé thermolaqué. Bague en fonte d'aluminium.
- 2** Plan d'entraînement en inox, riveté sur la potence.
- 3** Assemblage par bagues. Permet l'ajustement de la hauteur lors du montage et une modularité simplifiée des éléments.
- 4** Montants XXL de 144mm de diamètre et 3mm d'épaisseur.

### Sur quel type de sol pouvons-nous poser l'équipement ?

Béton, enrobé et stabilisé	Terreau naturel	Sol engazoné	Copeaux de bois*	Gravier*	Sable*	Sol souple*	Dalle amortissante*	Gazon synthétique*
✗	✓	✓	✓	✓	✓	✓	✓	✓

\* Selon la norme EN 16630.

### ZONE D'IMPACT

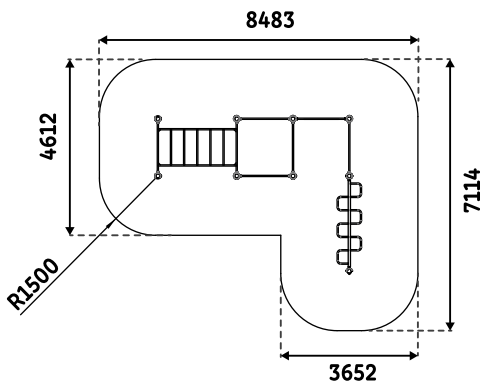

### FONDATION SCELLEMENT

Direct noyé dans un plot de béton

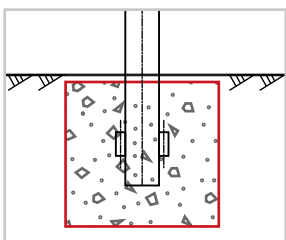

### FONDATION CHEVILLAGE

Sur poteaux platines (en option)

